

STN



STN 70



STN 30



STN 40



ATEX 100
Directive 2014/34/CE

Brides :
ISO 1092 PN10RF type B
ou ANSI 150RF

Pompe centrifuge à Entraînement Magnétique mono-étagée
Matériaux : PP+Verre (Polypropylène chargé fibres de verre) ou CFR-ETFE (ETFE + fibres de carbone)
Exécution monobloc



CONCEPT DE L'ENTRAÎNEMENT MAGNÉTIQUE

La rotation du moteur est transmise à la turbine de manière synchrone par l'interaction d'aimants permanents logés sur les 2 coupleurs magnétiques interne et externe.

La cloche ou bol d'isolation permet de maintenir close l'enceinte qui contient le liquide et la turbine.

La pompe est étanche par construction et ne contient pas de garniture mécanique.



STN
EXECUTION STANDARD
avec moteur



STN
EXECUTION ATEX
sans moteur

Matériaux

La série STN offre le choix des matériaux en contact avec le liquide pompé :

- PP-GF (Polypropylène+fibres de Verre)
- CFR-ETFE (ETFE Ethylène Tetrafluoroéthylène + Fibres de carbone)

Applications

Convient à de très nombreuses applications sur liquides corrosifs, dangereux ou agressifs, avec basse viscosité (<200cpo) densité jusqu'à 2.0 et liquides clairs ou légèrement chargés avec solides <0.1 mm et <2%

Design

Construite sur le modèle des séries ETN avec la même technologie et un profil qui favorise le meilleur rapport qualité-prix

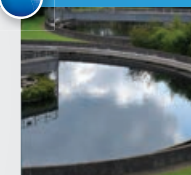

VUE 3D - STN 30 / 40

Les coupleurs interne et externe sont équipés d'aimants permanents en terres rares NeFeBo très puissants. La fixation sur les noyaux métalliques est réalisée par des cages brevetées, sans colle. Sécurité et durabilité garanties.

Matériaux synthétiques hautement résistants à la corrosion : PP ou ETFE.

Corps moulé avec nombreuses et épaisses nervures de renfort mécanique.

Les STN sont produites en exécution monobloc et équipées de moteurs normalisés standards IEC.

SANS GARNITURE.
Pompe à étanchéité absolue, sans fuite par construction, parfaite pour liquides corrosifs.
OPTION **anti-marche-a-sec** possible



CORPS de POMPE

Disponible en CFR-ETFE ou PP-GF
Prédisposition pour la purge complète.



TURBINE MAGNETIQUE

- La structure intégrée de la turbine assure la transmission du couple de manière sûre et réduit les coûts de production.
- Les contre-pales réduisent les poussées axiales pour garantir une grande longévité des paliers de guidage.



BOL D'ISOLATION

- Sur les pompes en ETFE, il est réalisé en double coquille : intérieur en ETFE pur (résistance chimique optimale) et extérieur en Polycarbonate/CF (résistance mécanique). Toujours sans courants de Foucault.
- Sur les pompes en PP, la cloche est en PP+Verre massif d'épaisseur 3 mm



ARBRE ET BUTEES

Les charges axiales et radiales sont parfaitement distribuées grâce à un arbre fixe et des butées statiques très largement dimensionnées.
L'arbre (en SIC ou Céramique) est supporté par l'ogive intégrée dans l'aspiration du corps de pompe.
Les butées sont équipées de bagues en PFA qui préviennent l'usure par vibration.

COUPE - STN 30 / 40

STN

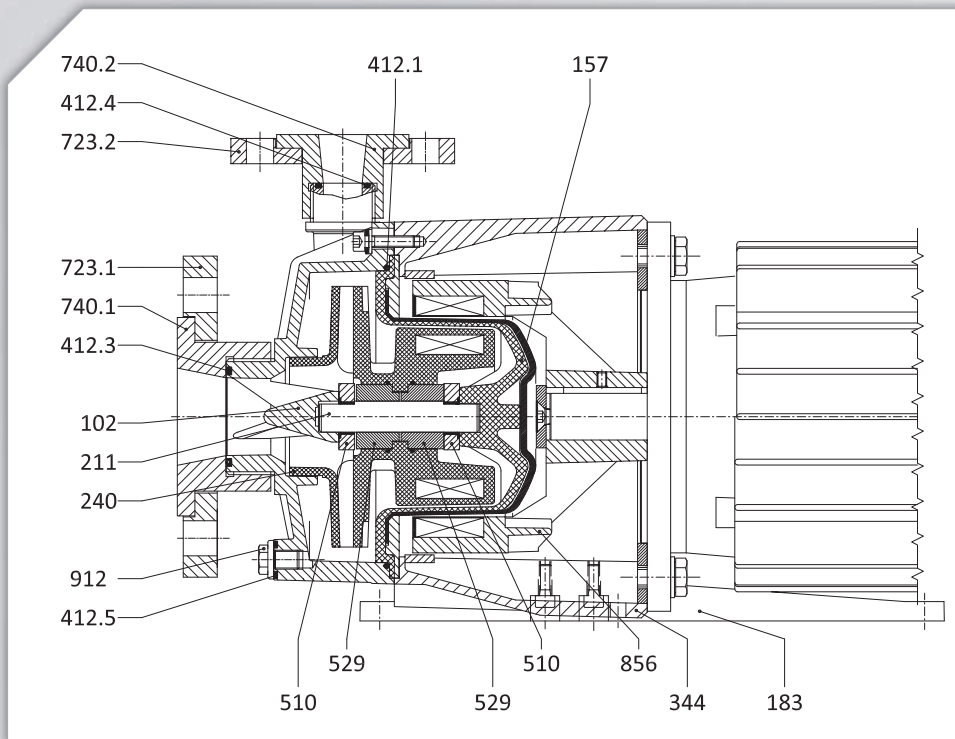

Liste des composants

DIN	Composant	Materiau
102	Corps de pompe	PP-GF / CFR-ETFE
157	Bol d'isolation	PP-GF / ETFE+PC
183	Pied support (2)	PPS Ryton/Inox
211	Arbre pompe	SiC / Al2O3
240	Turbine magnétique	PP/ETFE
344	Lanterne	PP-GF / GS400
412.1	O-Ring Corps	EPDM / FPM / FKM
412.5	O-Ring	EPDM / FPM / FKM
510	Butée statique (2)	SiC / Al2O3
529	Palier rotatif (2)	PTFE / CARBON / GRAPHITE
856	Coupleur Magnet EXT	GS400+Ryton
912	Bouchon	PTFE

Spécifications techniques

Performances 2900 rpm	Q max = 28 m3/h -> H max = 25 mcl
Moteurs électriques	0.75 kW (taille 80) -> 4 kW (taille 112)
Gamme de Temperature	<ul style="list-style-type: none"> ● PP-GF : 0°C -> +60°C ● CFR-ETFE : -15°C -> +80°C
Gamme de pression	<ul style="list-style-type: none"> ● PP: de 6 bar (20°C) à 4 bar (60°C) ● CFR-ETFE: de 6 bar (20°C) à 4 bar (80°C)
Connections	STN 30 (G2" X G1") STN 40 (G2"¼ X G1"½) * en option: Brides ISO 1092 PN10RF ou ANSI 150RF
Viscosité	0,5 cSt min - 200 cSt max
Solides autorisés	concentration maxi 2 % / Particules maxi 0,10 mm

Connections à Brides (Option)

DIN	Composant	Materiau
412.3	O-Ring	EPDM / FPM / FKM
412.4	O-Ring	EPDM / FPM / FKM
723.1	Bride d'aspiration	PP-STEEL / AISI 304
723.2	Bride de refoulement	PP-STEEL / AISI 304
740.1	Collet d'aspiration	PP / ETFE-AISI 304
740.2	Collet de refoulement	PP / ETFE-AISI 304

DIMENSIONS - STN 30 / 40

STN 30/40 TAILLE MOTEUR 80/90

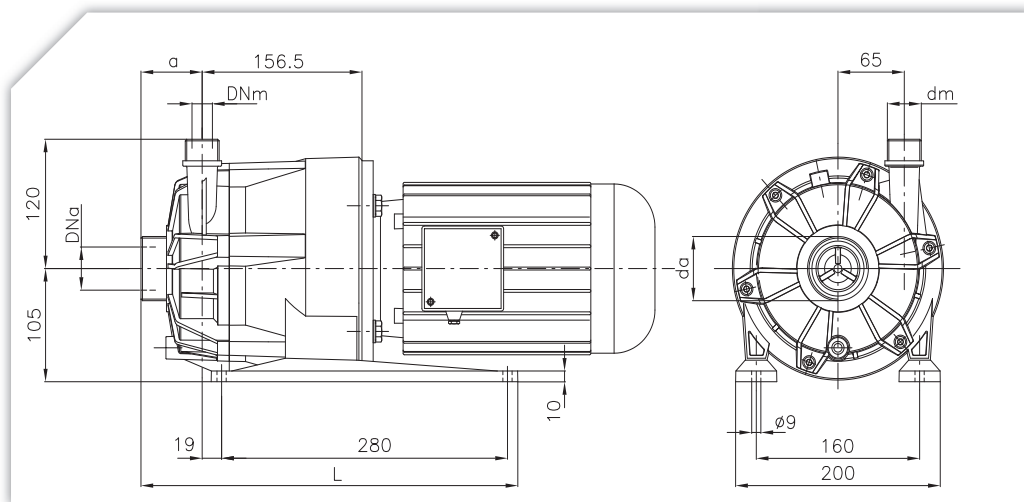

STN 30/40 TAILLE MOTEUR 100/112

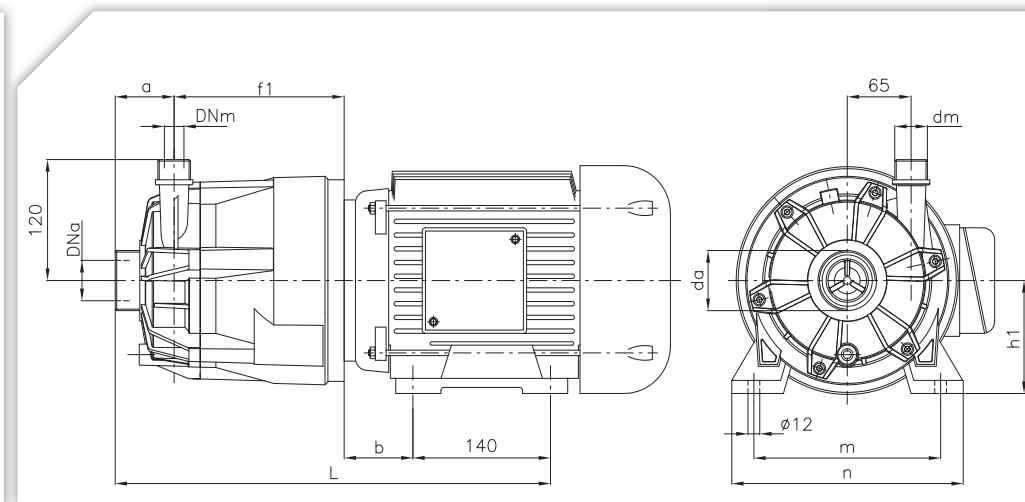

STN 30/40 TAILLE MOTEUR 80/90

Modèle	Fa	Fm	da	dm	a (mm)	L (mm)	Forme moteur
STN 30	50	25	G 2"	G 1"	60	370	80 / 90 B5
STN 40	65	40	G 2 3/4"	G 1 1/2"	67	377	80 / 90 B5

STN 30/40 TAILLE MOTEUR 100/112

Modèle	Fa	Fm	da	dm	a (mm)	b (mm)	h1 (mm)	L (mm)	f1 (mm)	m (mm)	n (mm)	Forme moteur
STN 30	50	25	G 2"	G 1"	60	63	100	438	173	180	200	100 B3 / B14
	50	25	G 2"	G 1"	60	70	112	443	173	190	240	112 B3 / B14
STN 40	65	40	G 2-3/4"	G 1-1/2"	67	63	100	443	173	180	200	100 B3 / B14
	65	40	G 2-3/4"	G 1-1/2"	67	70	112	450	173	190	240	112 B3 / B14

EXECUTION A BRIDES

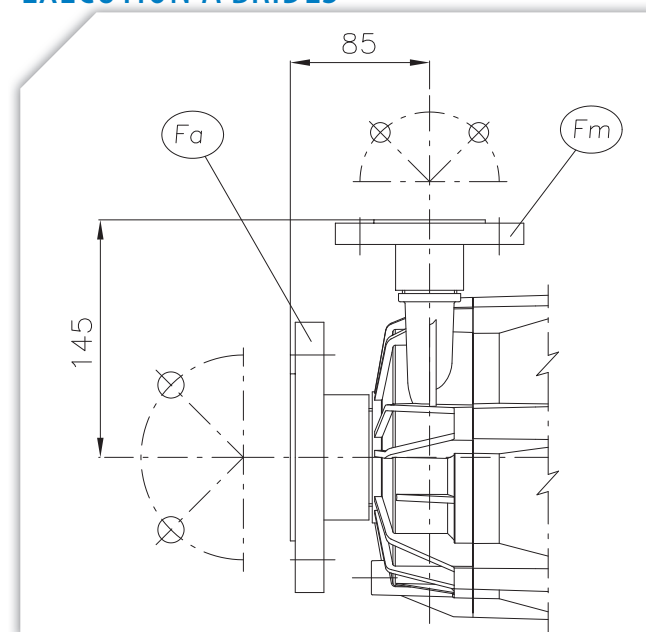

VUE 3D- STN 70

Les coupleurs interne et externe sont équipés d'aimants permanents en terre rares NeFeBo très puissants. La fixation sur les noyaux métalliques est réalisée par des cages brevetées sans colle. Sécurité et durabilité garanties.

NEW

Corps moulé avec nombreuses et épaisses nervures de renfort mécanique.

SANS GARNITURE.
Pompe à étanchéité absolue, sans fuite par construction, parfaite pour liquides corrosifs.
OPTION **anti-marche-a-sec** possible



La nouvelle circulation interne améliore la lubrification des paliers de guidage et le refroidissement de la pompe. Sa résistance et sa durée de vie sont accrues, particulièrement dans les conditions sévères, bout de courbe ou cavitation.



CORPS DE POMPE

Disponible en PP-GF
(polypropylène chargé fibre de verre)



TURBINE MAGNETIQUE

- La structure intégrée de la turbine assure la transmission du couple de manière sûre et réduit les coûts de production.
- Les contre-pales réduisent les poussées axiales pour garantir une grande longévité des paliers de guidage.



BOL D'ISOLATION

Sur les pompes en PP, la cloche est en PP+Verre massif
épaisseur 3 mm
Sans courant de Foucault

ARBRE ET BUTEES



Les charges axiales et radiales sont parfaitement distribuées grâce à un arbre fixe et des butées statiques très largement dimensionnées.
L'arbre (en SIC ou Céramique) est supporté par l'ogive intégrée dans l'aspiration du corps de pompe.
Les butées sont équipées de bagues en PFA qui préviennent l'usure par vibration.
Ces pièces sont interchangeables avec celles de la série ETN-EVO.

COUPE - STN 70

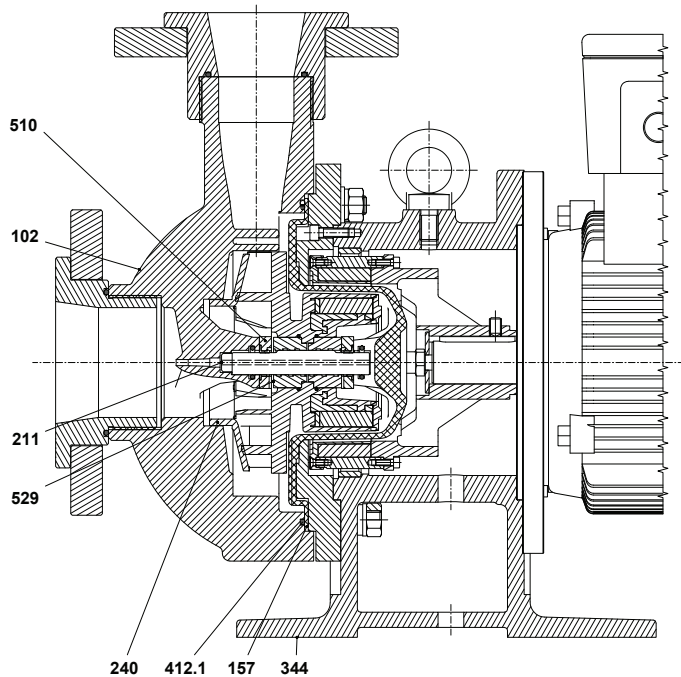

STN

Pump Part List

DIN	Component	Material
102	Corps de pompe	PP-GF
157	Bol d'isolation	PP
211	Arbre	SiC / Al ₂ O ₃
240	Turbine magnétique	PP
344	Lanterne	GS400
412.1	O-ring corps	EPDM / FPM
412.5	O-Ring	EPDM / FPM
510	Butée statique (2)	SiC / Al ₂ O ₃
529	Palier rotatif (2)	PTFE/carbon/SiC/graphite
856	Coupleur Magnétique EXT	GS400+Ryton

Spécifications techniques

Painting Coating Quality

Performances 2900 rpm	Q max = 62 m ³ /h -> H max = 30 mcl
Moteur électrique	0.75 kW (taille 80) -> 7.5 kW (motor size 132)
Gamme de Temperature	• PP-GF : 0°C -> +60°C
Gamme de pression	• PP : de 6 bar (20°C) à 4 bar (60°C)
Connections	STN 70 execution fileté = 3" Fem / 2" 1/2 Male execution à brides optionnelles* = DN 80 / DN 65 * Brides selon ISO 1092 PN16RF ou ANSI 150RF
Viscosité	1cSt min - 200 cSt max
Solides acceptés	Concentration maxi 2 % / Particules maxi 0,10 mm

Les surfaces métalliques (lanterne) sont peintes avec un revêtement performant à 3 couches (240 microns au total)

- Primaire Epoxy zinc
- Couche Epoxy amide modifié vinyle
- Finition Epoxy enamel ou aliphatique acrylique polyurethane.
- Sur demande : Peinture de grades EN ISO 12944-5 C5M et C5I
- RAL 1017

DIMENSIONS - STN 70

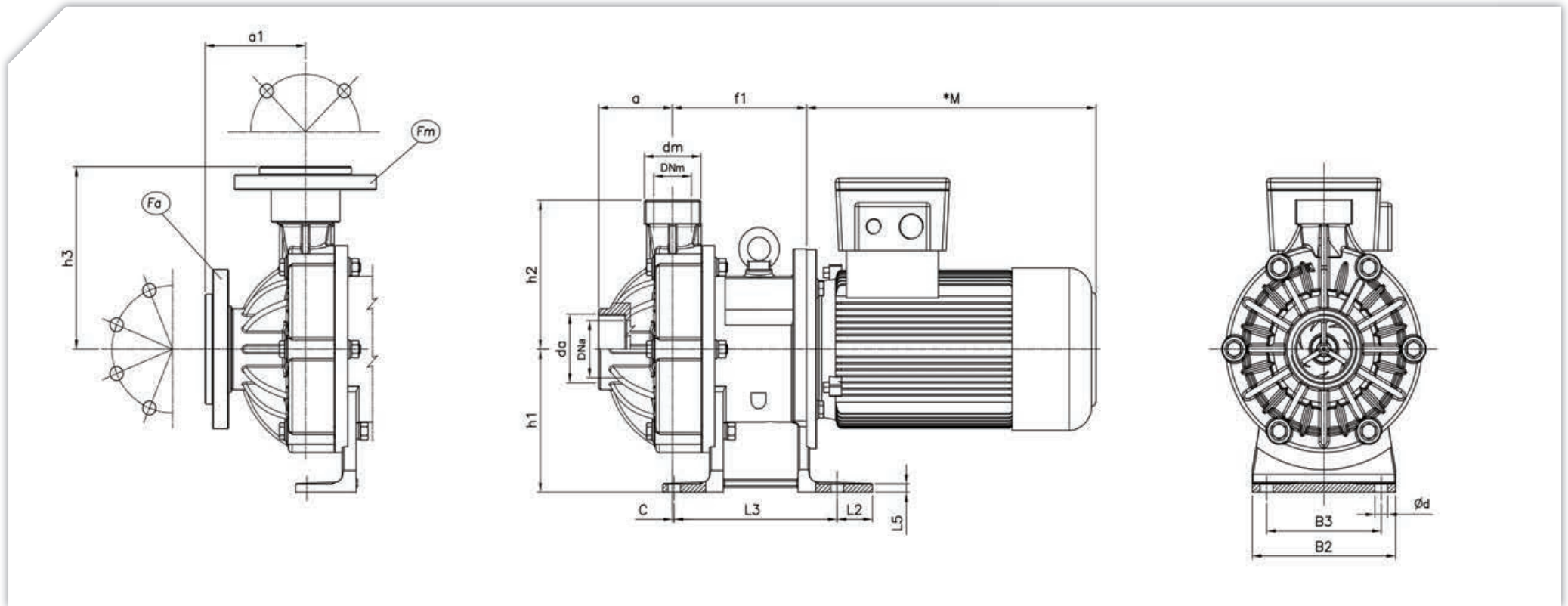

Modèle	DNa	DNm	Fa	Fm	da	dm	a	a1	B2	B3	c	$\varnothing d$	h1	h2	h3	L2	L3	L5	F1					Forme Moteur	Poids pompe sans moteur
																			Taille Moteur						
																			80	90	100	112	132		
STN 70	80	50	Dn80 EN 1092-1 PN 10RF ou ANSI 150	Dn65 EN 1092-1 PN 10RF ou ANSI 150	G 3" Fem	G 2"1/2 Male	98	133	190	152	2	17	180	187	229	47	216	10	mm	mm	mm	mm	mm	kg	
																							32		
																							B5		

*M cote dépendante du fournisseur de moteur

PERFORMANCES

50Hz

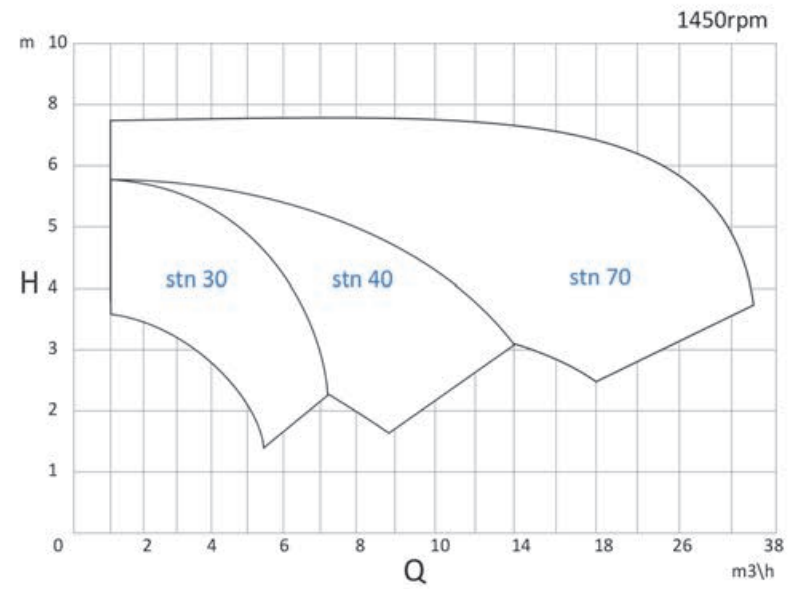
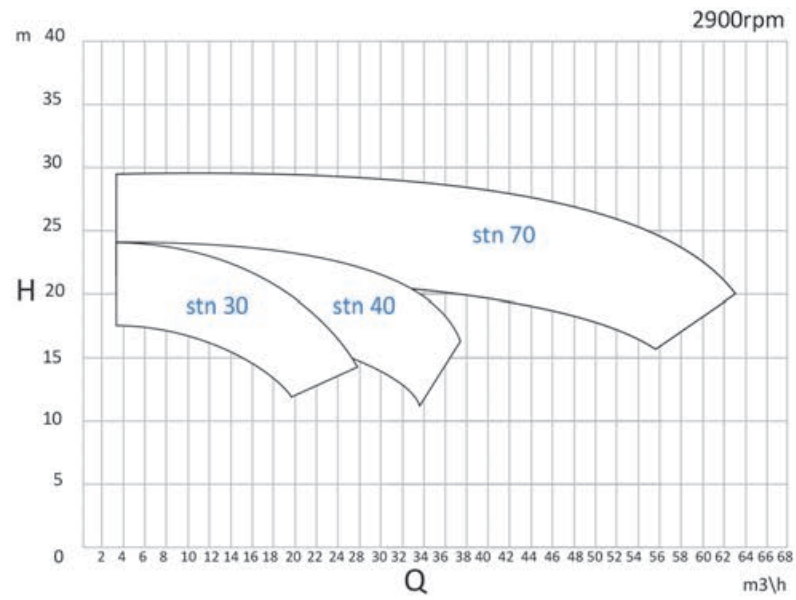

60Hz

